

# スーパーミニアスファルト フィニッシャー

# HA14C-5B



レンタル  
します。

## 極狭小舗装に威力を発揮

超小型でも優れた機能性、容易な操作、作業性を実現！



舗装幅

0.8~1.4m



上下水道復旧工事、一般歩道等で活躍！

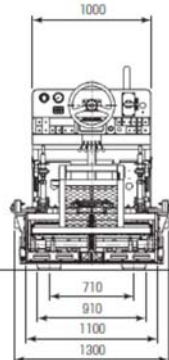
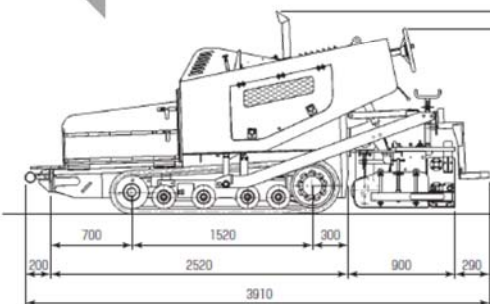

幅員	伸縮幅	(mm)	800~1400	スクリュー	寸法	(mm)	直径230ピッチ200
舗装能力	舗装厚	(mm)	10~80	スクリッド	回転数	(min <sup>-1</sup> )	71
	舗装速度	(m/min)	1.0~5		スクリッドプレート幅	(mm)	メイン300 2段目240
	ホッパ容量	(ton)	約1.54		加熱装置		プロパンバーナx主2 二段目各x1
	クラウン量	(%)	3~0		舗装厚調整形式		手動シクネスハンドル
本体	質量※	(kg)	約2850	走行装置	締固形式		油圧バイブレータ
	全長	(mm)	3910		機構	バイブレーター振動数 (Hz)	0~66.7
	全幅	(mm)	1300		段差調整機構		油圧駆動
	全高	(mm)	1570	エンジン	形式		クローラ式
	履帯中心距離	(mm)	710		ブレーキ形式		油圧式
	履帯接地長	(mm)	1520		移動速度	(km/h)	0~1.6
	履帯幅	(mm)	200		メーカー・型式		クボタD1703-K3A
コンベヤ	最小回転半径	(m)	5.0(車体最外側)	総排気量	(cc)	1647	
	駆動形式		油圧	定格出力	(kW/min <sup>-1</sup> )	18.3/1900	
	幅×列	(mm)	350x1	最大トルク	(N・m/min <sup>-1</sup> )	98.3/1500	
搬送能力	(m <sup>3</sup> /h)		53.6(計算値)	※本表の単位は国際単位系によるSI単位表示です。			

総合レンタル業のパイオニア  
西尾レントール株式会社

- ・このチラシは2017年11月現在のものです
- ・予告なくチラシ内容に変更が出る場合がございます

201711-2104-707

お問い合わせ