

・地域により取り扱っていますメーカー、型式が異なりますので、詳細な仕様は各営業所までお問い合わせ下さい。

〈単棟タイプ〉 ●スーパーハウス

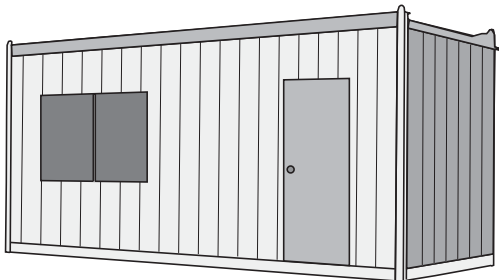

●パネルハウス

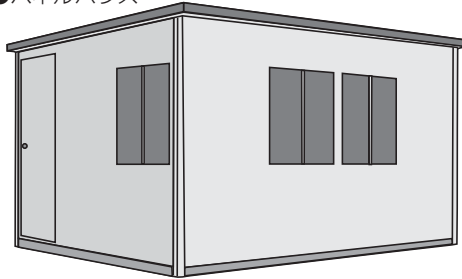

〈連棟タイプ〉 ●5連棟2階建て



●ガードマンボックス

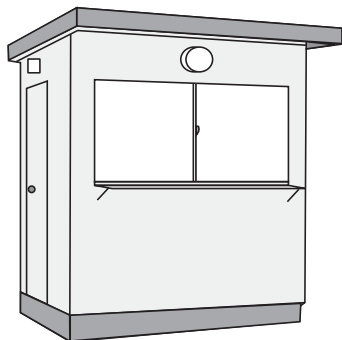
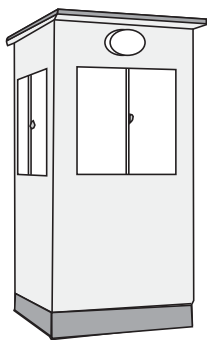

仮設ハウス 事前確認事項

◎以下の項目を確認させていただきます。

- ①搬入時間の規制
- ②搬入経路・入場門等の指定
- ③設置場所の状況
 - ・設置場所上部の構造物、電線等の状況と距離
 - ・設置路盤の確認
 - ・搬入車輛から設置場所までの距離
- ④事前入場者教育の有無
- ⑤場内待機場所の確認

◎ハウスの選定とオプション

- ・ユニット単棟・ユニット連棟・プレハブ・スペースハウス・パネルハウス
- ・平屋・2階建
- ①大きさ（広さ）の確認 <W×D×H>
(参考：1間 × 1間 = 1坪 = 3.3m² = 2畳)
- ②基礎確認（木杭・コンクリートブロック・布基礎・その他）
- ③間取り確認（出入口・窓・オプション品・その他）
- ④付帯事項確認（カーテン・ブラインド・カーペット・畳・塩ビシート・その他）
- ⑤オプション確認（キッチン・トイレ・エアコン・スペース・その他）
- ⑥階段位置等確認（屋根・歩廊・間仕切）
- ⑦電源確認（仮設電源・発電機）
- ⑧その他（防火仕様・スリガラス・照明増設・その他）

◎注意点

- ①電気設備工事は、貴社手配となります。（外部～ハウス内ブレーカーまで）
- ②給排水工事は、貴社手配となります。（現地の状況によって費用は変わります）
- ③建築確認申請は、基本的に取ることはできません。（営業マンにご確認してください）
- ④火災保険の御用命は、都度承ります。

仮設トイレ 事前確認事項

◎トイレの選定（水洗式・汲取り式・軽水洗式・バイオ等）

- ①種類

水洗式	}	大小兼用	
汲取り式			
軽水洗式			大小別型
バイオ			大・小・手洗
- ②処理方法
 - 水洗式 ……給排水工事が必要となります。
 - 汲取り式 ……汲取り業者は、別途手配となります。
 - 軽水洗式 ……汲取り業者別途手配と水（消臭液入り）が必要です。
 - バイオ ……2ヶ月ごとにチップ交換必要。100V電源24時間必要。

◎注意点

- ①電気設備工事は、貴社手配となります。（電球ソケットのみついています。）
- ②給排水工事は、貴社手配となります。
- ③汲取り手配は、貴社手配となります。
- ④火災保険の御用命は、都度承ります。