



3.1m モーターグレーダ

排ガス3.5次規制 (Tier4) 対応!

HBM-NOBAS
BG110T-5

(少数特例基準適合車)

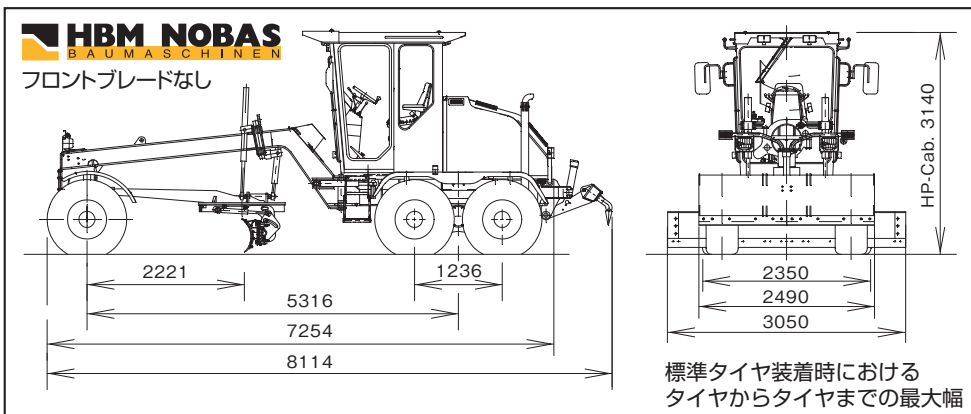
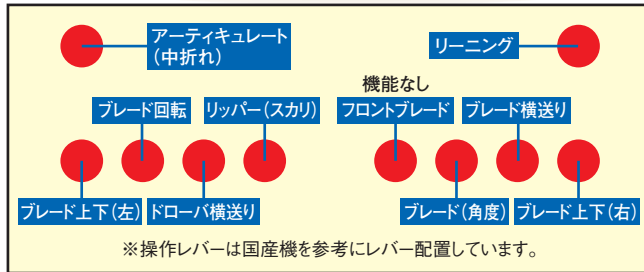

仕様

メインブレード	3,050×503mm
機体全長	8,114mm
機体全幅	2,490mm
機体高さ	3,140mm
最小回転半径	7,050mm
運転整備重量	11,300kg
前輪荷重	3,240kg
後輪荷重	8,060kg
定格出力	98kw (133hp)
燃料タンク (軽油)	195 ℓ
最大けん引力	61kN (6,220kgf)