

アスカーブ工事をスピードアップ!

自動カーバ



～特徴～

- 主として大型断面向き。
- ブレーキ装置により、下り坂施工および成形密度調整可能。
- トラフは脱着容易でライナ内張の二重構造。



■成形断面図

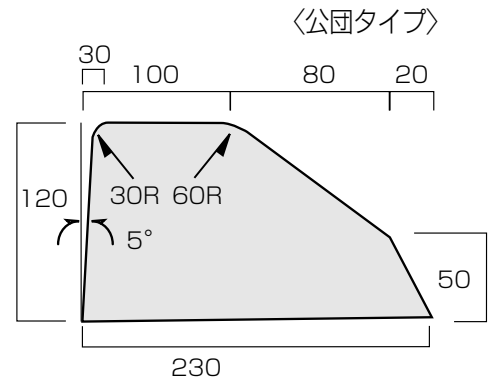
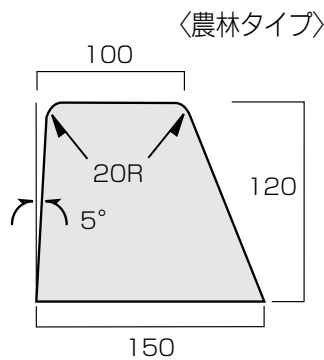
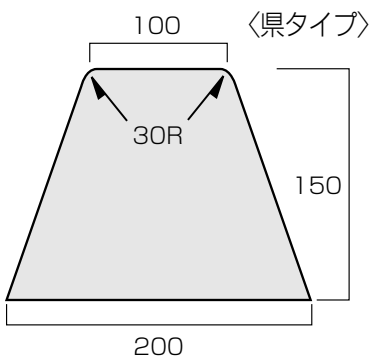

■仕様

型 式	AC-S8
メーカー	範多機械
成形位置	左
ホッパ容量(m ³)	約0.1
成形速度(m/分)	1～3
合材等送り能力(t/時)	約5
エンジン(PS)	8〔セル付〕
全 長(mm)	1,750
全 幅(mm)	850
全 高(mm)	850
重 量(kg)	約400

■使用例



総合レンタル業のパイオニア

西尾レントール株式会社